

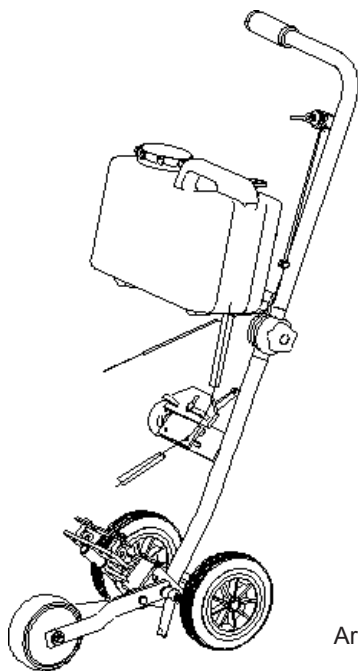

Montageanleitung



Art. No.: 5FWTS350G

D

Führungswagen mit Wassertank

Vertrieb und Service durch:

L.V.G. Hartham GmbH

Robert-Bosch-Ring 3
D-84375 Kirchdorf am Inn

Telefon: +49 (0)85 71 / 92 556 - 0
Fax: +49 (0)85 71 / 92 556 - 19

www.lumag-maschinen.com

Der Führungswagen 5FWTS350G erleichtert eine geradlinige Führung des Trennschneiders TS 350G. Er sorgt gleichzeitig für weitgehend ermüdungsfreies Arbeiten und lässt sich der Körpergröße entsprechend einstellen

INHALTSVERZEICHNIS

1. Hauptbestandteile des Führungswagens
2. Montage des Führungswagens
3. Montage des Trennschneiders
4. Ausrichtung und Wartung
5. Lieferumfang

HAUPTBESTANDTEILE MONTAGE

1) HAUPTBESTANDTEILE DES FÜHRUNGSWAGENS (Abb. 1):

1. Führungsgriff des Wagens
2. Wassertankhalterung
3. Wassertank
4. Führungswagen mit Spritzschu
5. Stützrad



Abbildung 1

2) MONTAGE DES FÜHRUNGSWAGEN

Anbringung des Stützrades (Abb. 2):

Befestigen Sie das Stützrad an Position (5) mit der ersten Lochung (4) und Feststellschraube (3), und mit der zweiten Lochung mit den Schraubbolzen (2).

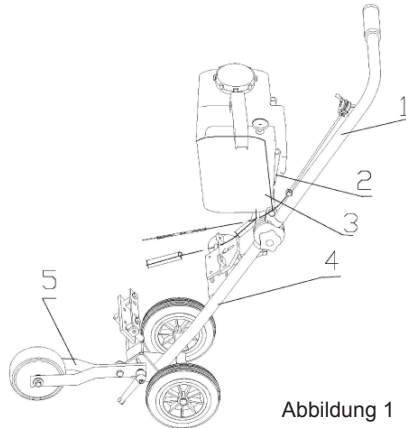

Abbildung 2

(Abb. 3) Anbringung der Wassertankhalterung und des Führungsgriffs mit der Sterngriffschraube (1).

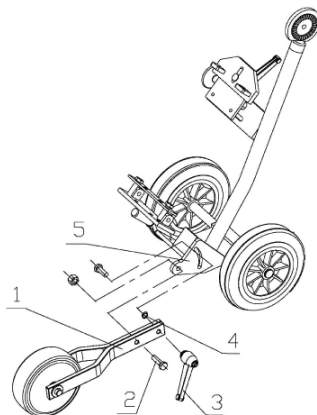

Abbildung 3

3) MONTAGE DES TRENNSCNEIDERS

Gesamtansicht zur Anbringung des Trennschneiders am Führungswagen, siehe (Abb. 4)

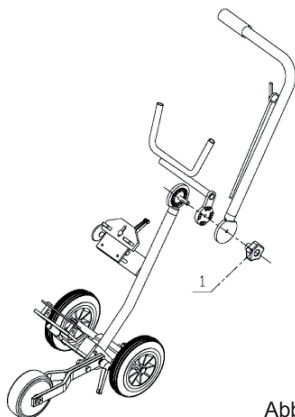

Abbildung 4

MONTAGE

- 1) Bauen Sie die beiden Räder (1) und die Gummieinfassungen (2) an der Unterseite der Maschine aus (Abb. 5)
- 2) Setzen Sie den Trennschneider auf die vorgesehenen Halterungen (Abb. 6) und (Abb. 7) und fixieren Sie diese mit den Schrauben.

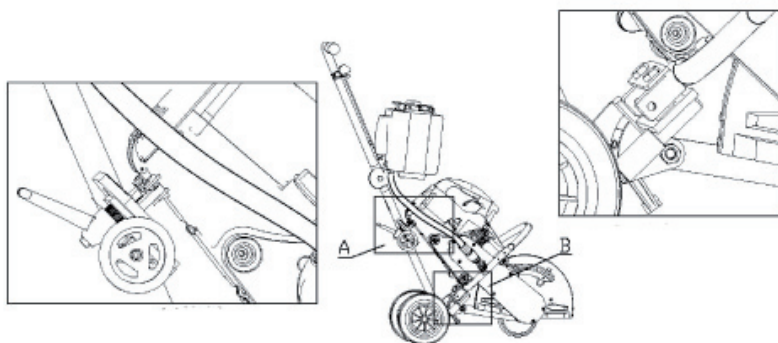

Abbildung 5



Abbildung 6

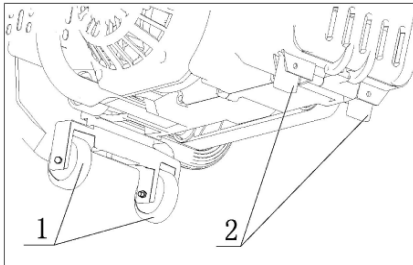

Abbildung 7

Montage des Gasseilzuges

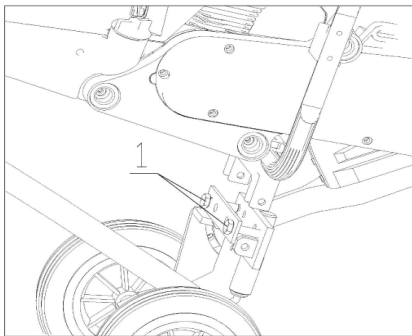
- 1) (Abb. 8) Lösen Sie die beiden Schrauben (1) und (5) am Handgriff des Trennschneiders und entfernen Sie die Griffabdeckung (2)

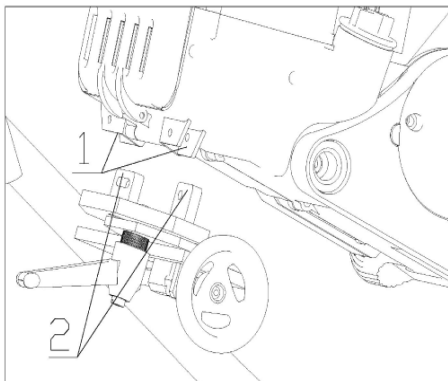

Abbildung 8



Abbildung 9

- 2) (Abb. 9) Führen Sie das Drahtseil (1) durch die Bohrungen (1 und 2) und montieren Sie die Feder mittels Schraubbewegungen auf das Drahtseil unterhalb des Griffes (2)
- 3) Hängen Sie das Drahtseil am Griff (4) (Abb. 8) in die untere Bohrung ein.
- 4) Befestigen Sie das Drahtseil in den vorgesehenen Aussparungen am Griff und montieren sie die Griffabdeckung (2) wieder auf der Griffschale (5).

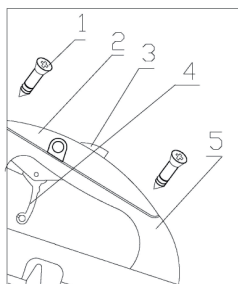
ACHTUNG: Stellen Sie sicher, dass die Sicherheitssperrtaste (3) beim Starten gedrückt ist. (Abb.8)

Montage des Wasserschlauchs (Abb. 10)

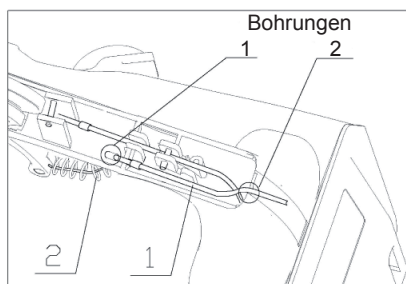
Befestigen Sie ein Ende des Wasserschlauchs (2) am Wasseranschluss des Trennschneiders (3) und das andere Ende am Wassertank (1).



Abbildung 10

4) AUSRICHTUNG UND WARTUNG

Ausrichtung

1) Ausrichtung des Führungsgriffs (Abb. 11)

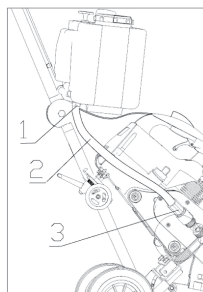
Bevor des Trennschneider montiert wird, sollte der Führungsgriff (1) in der gewünschten Position festgestellt werden. Lösen sie hierzu die Sterngriffschraube (2) und bringen den Führungsgriff in die gewünschte Höhe. Anschließend die Sterngriffschraube (2) wieder festziehen.



Abbildung 11

2) Ausrichtung des Stützrades (Abbildung 12)

Lösen Sie die Feststellschraube (3) und den Schraubbolzen (2).

Richten Sie das Stützrad (1) in die gewünschte Position, arretieren dann die Feststellschraube (3) und ziehen den Schraubbolzen (2) fest an.

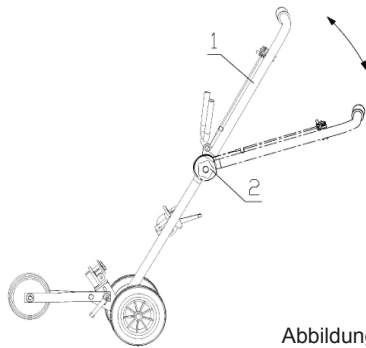

Abbildung 12

3) Ausrichtung des Trennschneiders auf dem Führungswagen

Nach Montage des Trennschneiders muss sichergestellt werden, dass die Trennscheibe senkrecht zum Boden steht. Mittels Handrad (16) kann sie nach links oder rechts ausgerichtet werden.

ACHTUNG: Stellen Sie sicher, dass die Maschine abgeschaltet und der Motor abgekühlt ist, bevor Sie oben genannte Schritte durchführen!

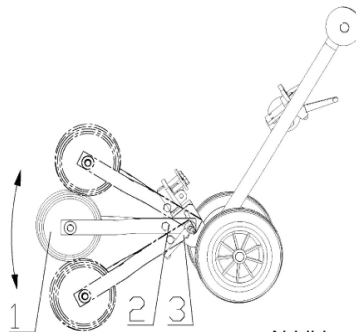
Wassertank (Abb. 13):

Befüllen Sie den Tankbehälter (2) mit klarem Wasser und öffnen Sie das Wasserventil (1) indem Sie es nach oben ziehen.



Abbildung 13

Wartung

- 1.) Halten Sie sich an die Bedienungsanleitungen der Maschine und des Führungswagens, um die Langlebigkeit Beider zu sichern.
- 2.) Reinigen Sie nach jedem Gebrauch den Führungswagen. Überprüfen Sie alle Teile und stellen Sie sicher, dass alle Schrauben fest angezogen sind.

5) LIEFERUMFANG

- Führungswagen mit Spritzschutz
- Führungsriff mit Gasseilzug
- Wassertankhalterung
- Schlauch
- Stützrad
- Wassertank
- Montageanleitung

BAUTEILE DES FÜHRUNGSWAGENS

| | |
|---|---------------------|
| 1 | Handgriff |
| 2 | Gasseilzug |
| 3 | Führungsbügel |
| 4 | Abdeckpfropfen (20) |
| 5 | Bügel |
| 6 | Sternhandgriff |

Bedienhebel



| | |
|---|---------------------|
| 1 | Wassertankhalterung |
| 2 | Abdeckpfropfen |

Wassertankhalterung

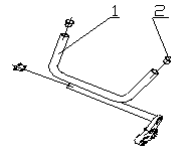

| | |
|----|------------------------|
| 1 | Führungswagenunterteil |
| 2 | Verbindungsplatte |
| 3 | Schraube M8x25 |
| 4 | Rad |
| 5 | Beilagscheibe 19 |
| 6 | Schraube M10x45 |
| 7 | Klemmplatte vorne |
| 8 | Klemmplatte hinten |
| 9 | Spritzschutzmatte |
| 10 | Befestigungsleiste |
| 11 | Schraube M6x25 |
| 12 | Beilagscheibe 20 |
| 13 | Schraube M6 |
| 14 | Schraube M8x15 |
| 15 | Achse |
| 16 | Handrad |
| 17 | Bolzen 3x20 |
| 18 | Gewindestange |
| 19 | Mutter M10 |
| 20 | Schraubhandgriff |
| 21 | Befestigungsplatte |

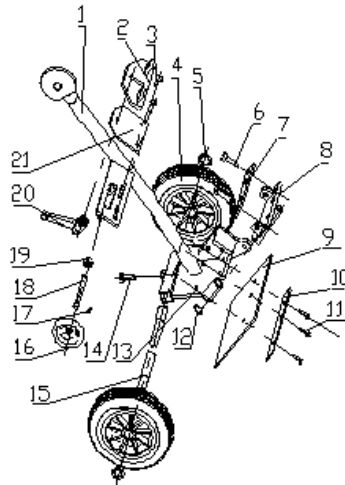

BAUTEILE DES FÜHRUNGSWAGENS

| | |
|----|----------------------|
| 1 | Wasserschlauch |
| 2 | Schlauchkupplung |
| 3 | Dichtscheibe 15x1.8 |
| 4 | Mutter M16x1.5 |
| 5 | Dichtscheibe 7.1x1.8 |
| 6 | Dichtscheibe 15x1.8 |
| 7 | Wasserventil |
| 8 | Wassertank |
| 9 | Filter |
| 10 | Dichtscheibe |
| 11 | Verschuß |

Wassertank

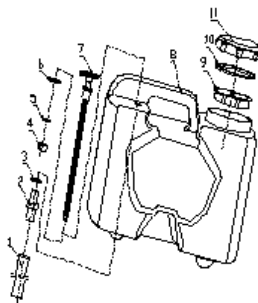

| | |
|----|-------------------|
| 1 | Beilagsscheibe 20 |
| 2 | Splint 3.2x25 |
| 3 | Schraube M8x40 |
| 4 | Schraube M8x40 |
| 5 | Radhalter |
| 6 | Beilagsscheibe 8 |
| 7 | Feststellschraube |
| 8 | Mutter M8 |
| 9 | Stützrad |
| 10 | Achslager |
| 11 | Radachse |

Stützrad

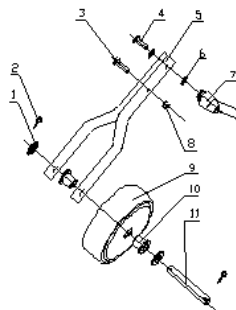

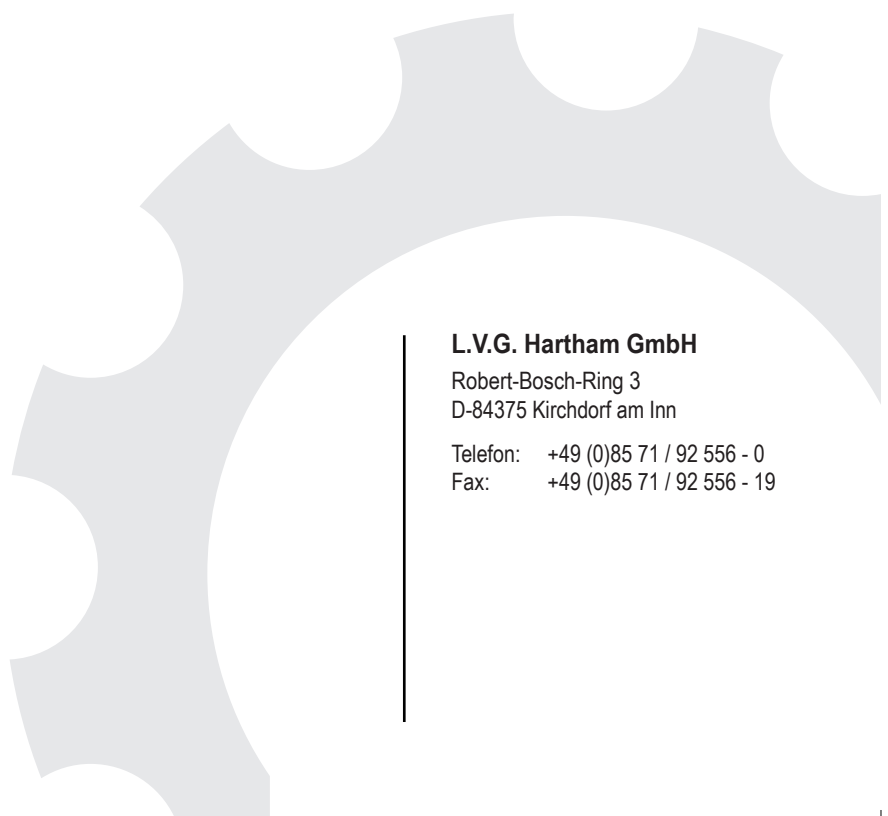

L.V.G. Hartham GmbH

Robert-Bosch-Ring 3
D-84375 Kirchdorf am Inn

Telefon: +49 (0)85 71 / 92 556 - 0
Fax: +49 (0)85 71 / 92 556 - 19